

GIUNTO DI COLLEGAMENTO PK F 100

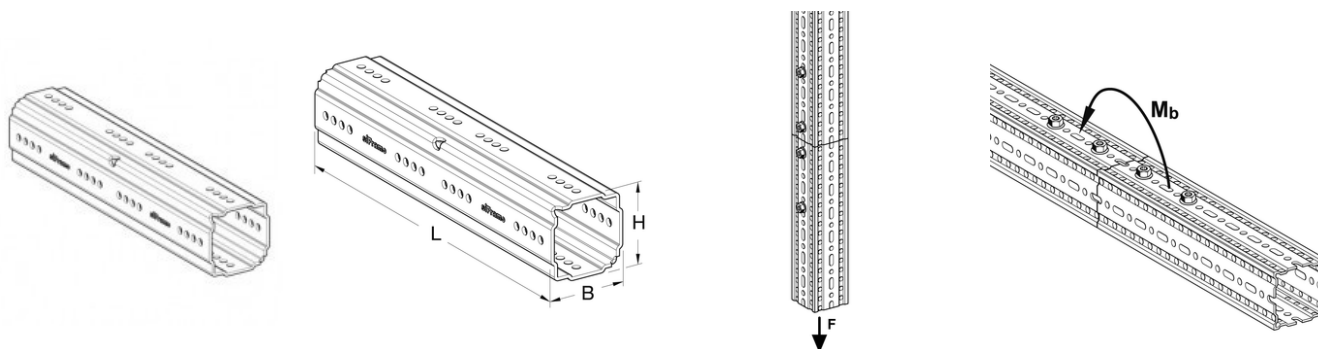

IMPIEGO

Elemento di giunzione interno per sezione trave TP F 100, particolarmente adatto per prolungamenti verticali. Se il componente deve essere utilizzato per un'applicazione orizzontale, è necessario considerare il momento flettente.

INSTALLAZIONE

Da fissare con 2 x 4 viti autofilettanti FLS F. Per un momento di flessione ottimale la distanza tra le viti deve essere maggiore possibile l'una dall'altra.

Nota:

Vite autofilettante FLS F da fissare su due lati con una distanza minima di 100 mm e da fissare simmetricamente.

Per ottimizzare il momento flettente FLS F deve essere installato per mantenere il peso del tubo con il flusso effettivo, ovvero le viti devono essere posizionate in alto e in basso per le barre trasversali orizzontali, non lateralmente.

DATI TECNICI

Materiale: acciaio zincato a caldo, HCP.

Tipo	L[mm]	H[mm]	B[mm]	Fmax[kN]	Mbmax[kNm]
------	-------	-------	-------	----------	------------

PROSYSTEM ITALIA SRL

Via Friuli venezia Giulia, 15
30030 Pianiga - Venezia - Italy
T +39.041.510.1622
F +39.041.5131351

P.IVA 03470750278
Reg.Imp. Ve 03470750278
Cap.soc. € 90.000,00
REA Padova n° 311219

info@prosystemitalia.com
prosystemitalia.com

PK F 100 4KT	442.5	90	90	10.0	0.5
--------------	-------	----	----	------	-----

Codice	Nome	Peso	Numero di pezzi
400390	PK F 100 4KT	3.4	-
400389	PK F 100 4KT	2.3	-

PROSYSTEM ITALIA SRL

Via Friuli venezia Giulia, 15
30030 Pianiga - Venezia - Italy
T +39.041.510.1622
F +39.041.5131351

P.IVA 03470750278
Reg.Imp. Ve 03470750278
Cap.soc. € 90.000,00
REA Padova n° 311219

info@prosystemitalia.com
prosystemitalia.com