

# MENSOLA A SBALZO AK 41

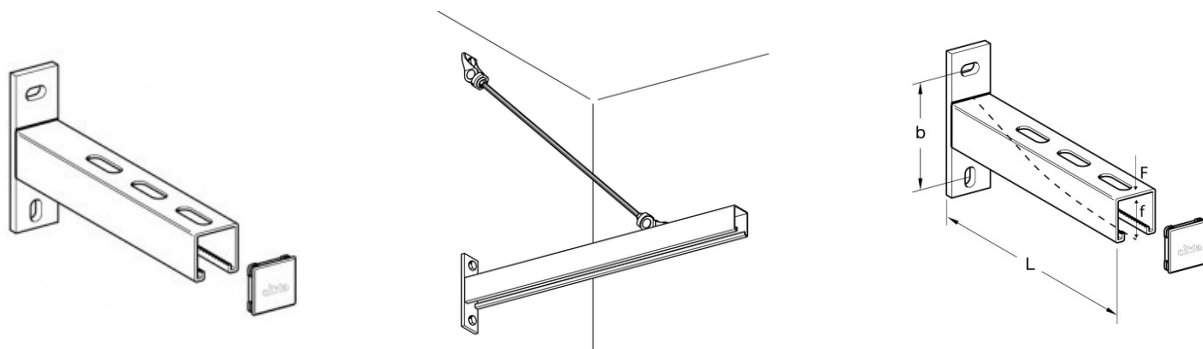

## IMPIEGO

Viene utilizzata per il montaggio di tubazioni a parete.

## MONTAGGIO

In combinazione con slitte di scorrimento si consiglia l'uso di aste di sostegno laterali, fissate nella direzione della dilatazione della tubazione.

Per carichi sporgenti oltre 500 mm si raccomanda di utilizzare un'asta di sostegno (come indicato nel disegno).

## CONFEZIONE

Comprensiva di tappo terminale.

## DATI TECNICI

Materiale: acciaio zincato elettroliticamente. Saldatura elettrica eseguita sotto protezione gassosa.

### PROSYSTEM ITALIA SRL

Via Friuli venezia Giulia, 15  
30030 Pianiga - Venezia - Italy  
T +39.041.510.1622  
F +39.041.5131351

P.IVA 03470750278  
Reg.Imp. Ve 03470750278  
Cap.soc. € 90.000,00  
REA Padova n° 311219

[info@prosystemitalia.com](mailto:info@prosystemitalia.com)  
[prosystemitalia.com](http://prosystemitalia.com)

Piastra di fissaggio 134 x 40 x 8 mm

Dimensioni asole: 13 x 18 mm

b: 100 mm

Tipo 41/41

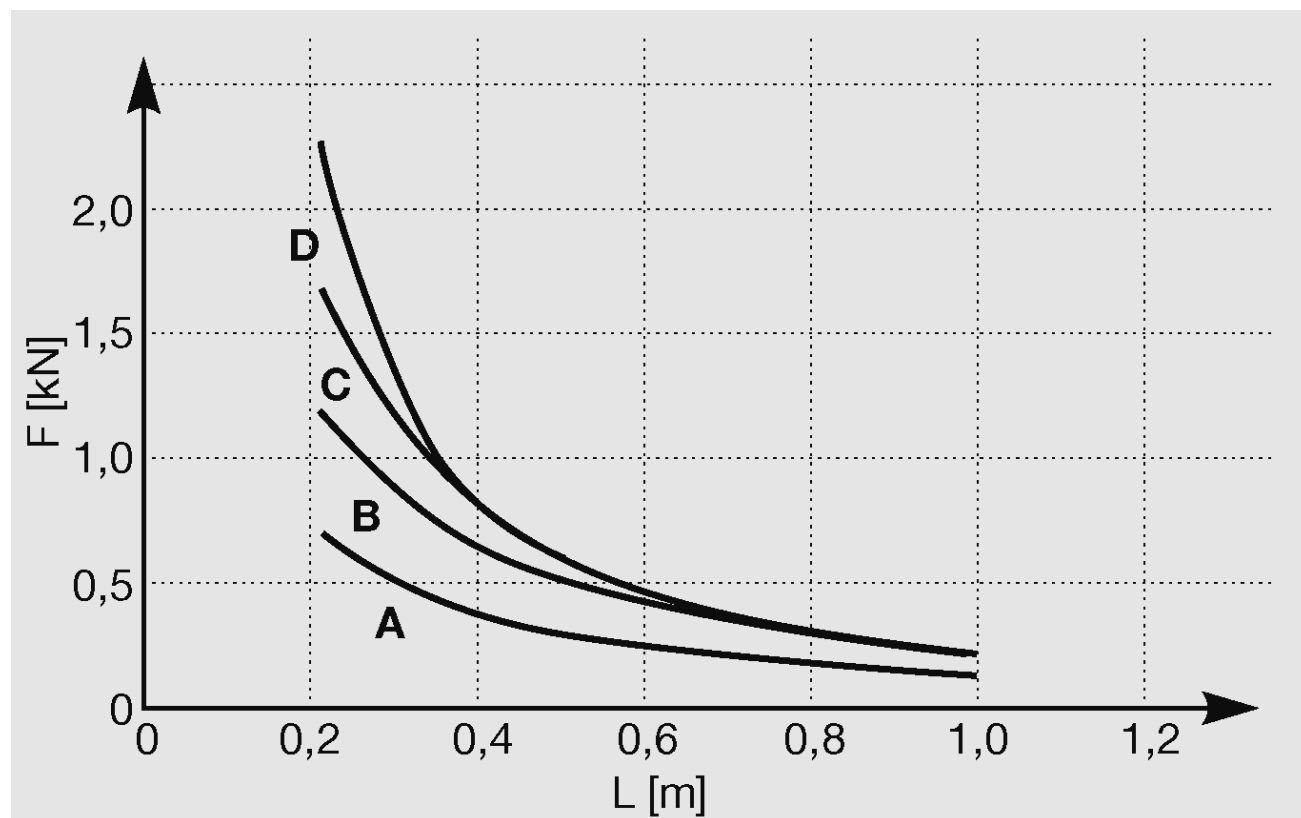

Type 41/62

**PROSYSTEM ITALIA SRL**

Via Friuli venezia Giulia, 15  
30030 Pianiga - Venezia - Italy  
T +39.041.510.1622  
F +39.041.5131351

P.IVA 03470750278  
Reg.Imp. Ve 03470750278  
Cap.soc. € 90.000,00  
REA Padova n° 311219

[info@prosystemitalia.com](mailto:info@prosystemitalia.com)  
[prosystemitalia.com](http://prosystemitalia.com)

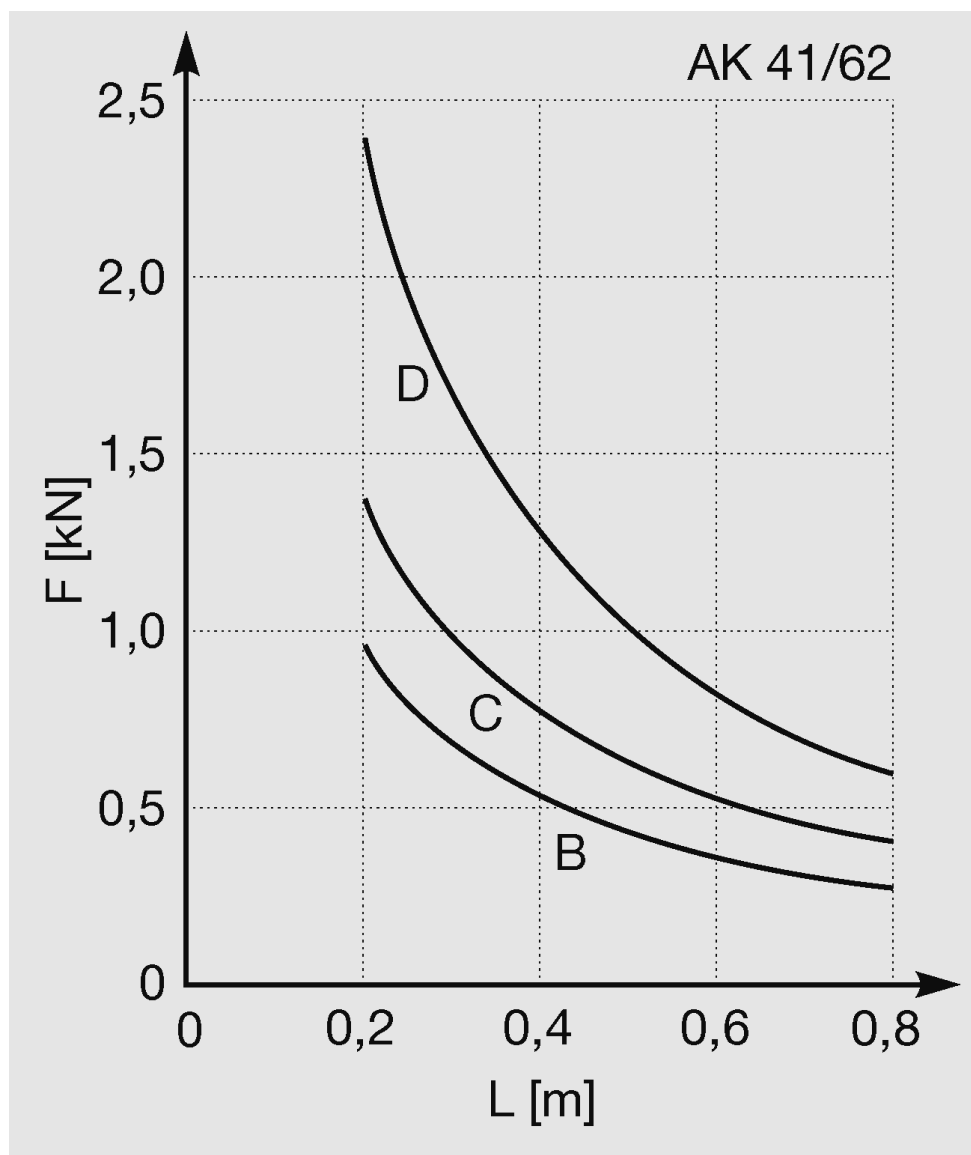

Classi di carico A = 1.5 kN B = 2.5 kN C = 3.5 kN D = 6.0 kN

$\sigma_{perm} \leq 160 \text{ N/mm}^2$   $f_{perm} \leq L/150$  for  $L > 450 \text{ mm}$   $f_{perm} \leq 3 \text{ mm}$  for  $L \leq 450 \text{ mm}$

Codice	Nome	Peso	Numero di pezzi
115609	41/41 L= 200 mm	0.68	10

**PROSYSTEM ITALIA SRL**

Via Friuli venezia Giulia, 15  
30030 Pianiga - Venezia - Italy  
T +39.041.510.1622  
F +39.041.5131351

P.IVA 03470750278  
Reg.Imp. Ve 03470750278  
Cap.soc. € 90.000,00  
REA Padova n° 311219

[info@prosystemitalia.com](mailto:info@prosystemitalia.com)  
[prosystemitalia.com](http://prosystemitalia.com)

Codice	Nome	Peso	Numero di pezzi
153973	41/41 L= 260 mm	0.81	10
115618	41/41 L= 320 mm	1.09	10
115627	41/41 L= 445 mm	1.16	10
115636	41/41 L= 570 mm	1.6	10
149268	41/41 L= 820 mm	1.89	1
149277	41/41 L= 1010 mm	2.73	1
113296	41/62 L= 320 mm	1.42	10
113297	41/62 L= 445 mm	1.76	10
113298	41/62 L= 570 mm	2.25	10
113300	41/62 L= 1010 mm	3.59	1

**PROSYSTEM ITALIA SRL**

Via Friuli venezia Giulia, 15  
30030 Pianiga - Venezia - Italy  
T +39.041.510.1622  
F +39.041.5131351

P.IVA 03470750278  
Reg.Imp. Ve 03470750278  
Cap.soc. € 90.000,00  
REA Padova n° 311219

[info@prosystemitalia.com](mailto:info@prosystemitalia.com)  
[prosystemitalia.com](http://prosystemitalia.com)