

# GANCIO DI FISSAGGIO SP

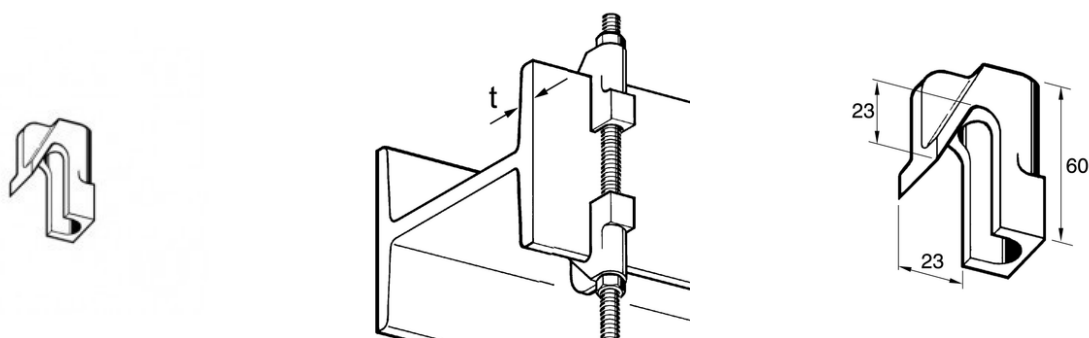

## IMPIEGO

## MONTAGGIO

Serve per il sostegno di tubazioni o profilati. Da fissare alle alette delle strutture portanti metalliche.

## DATI TECNICI

Il gancio di fissaggio ha un foro ( $\varnothing$  13 mm) e può essere utilizzato con una barra filettata da M 8 fino a M 12. Utilizzando la barra filettata da M 8 consigliamo di fissarla con un dado flangiato. Fissare prima con forza, poi fissare ulteriormente al massimo di un giro e mezzo.

Materiale: ghisa malleabile, zincata elettroliticamente.

Per i carichi ammissibili, vedere diagramma sottostante:

### PROSYSTEM ITALIA SRL

Via Friuli venezia Giulia, 15  
30030 Pianiga - Venezia - Italy  
T +39.041.510.1622  
F +39.041.5131351

P.IVA 03470750278  
Reg.Imp. Ve 03470750278  
Cap.soc. € 90.000,00  
REA Padova n° 311219

[info@prosystemitalia.com](mailto:info@prosystemitalia.com)  
[prosystemitalia.com](http://prosystemitalia.com)

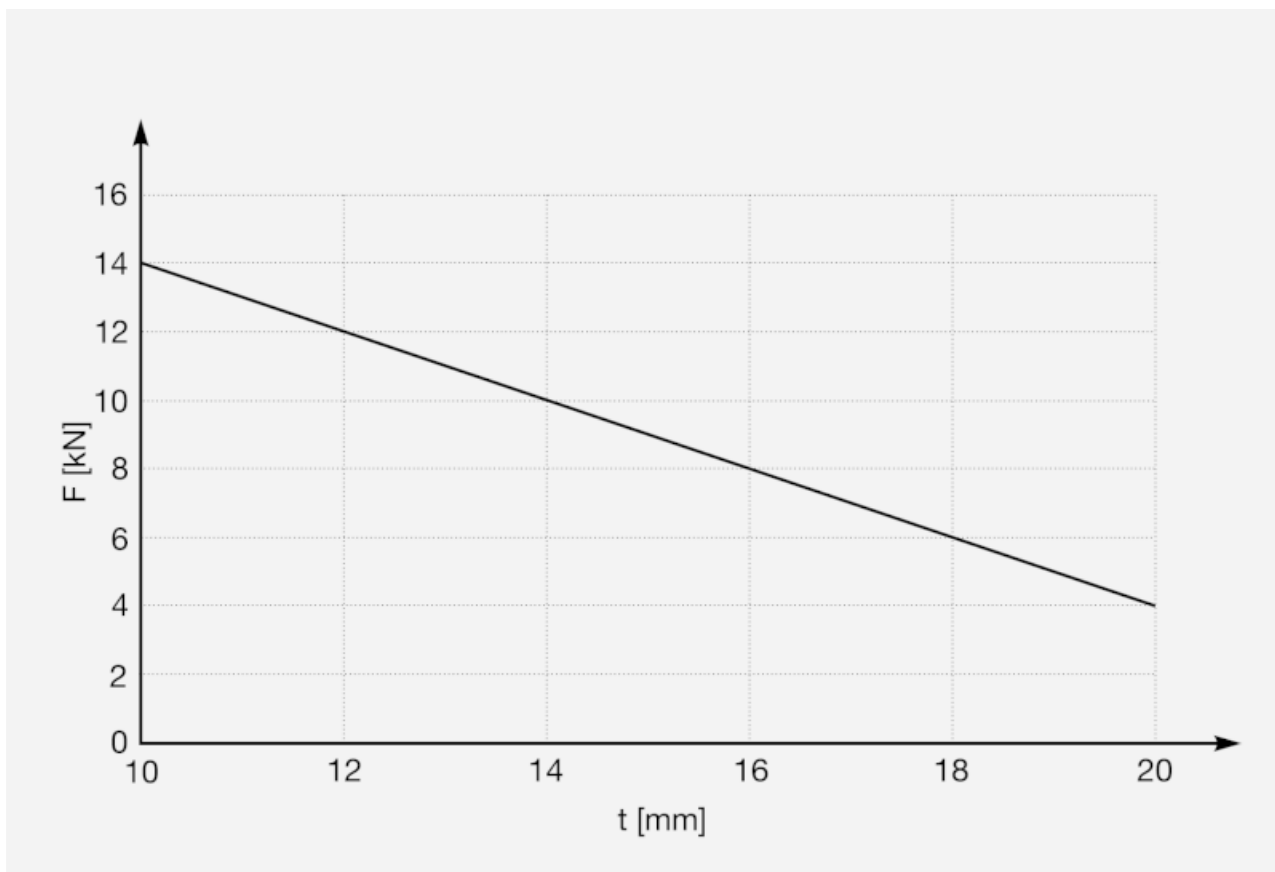

Codice	Nome	Peso	Numero di pezzi
106777	SP M8-M12	0.12	50

**PROSYSTEM ITALIA SRL**

Via Friuli venezia Giulia, 15  
30030 Pianiga - Venezia - Italy  
T +39.041.510.1622  
F +39.041.5131351

P.IVA 03470750278  
Reg.Imp. Ve 03470750278  
Cap.soc. € 90.000,00  
REA Padova n° 311219

[info@prosystemitalia.com](mailto:info@prosystemitalia.com)  
[prosystemitalia.com](http://prosystemitalia.com)