

PIASTRA ISOLATA SHB SQF

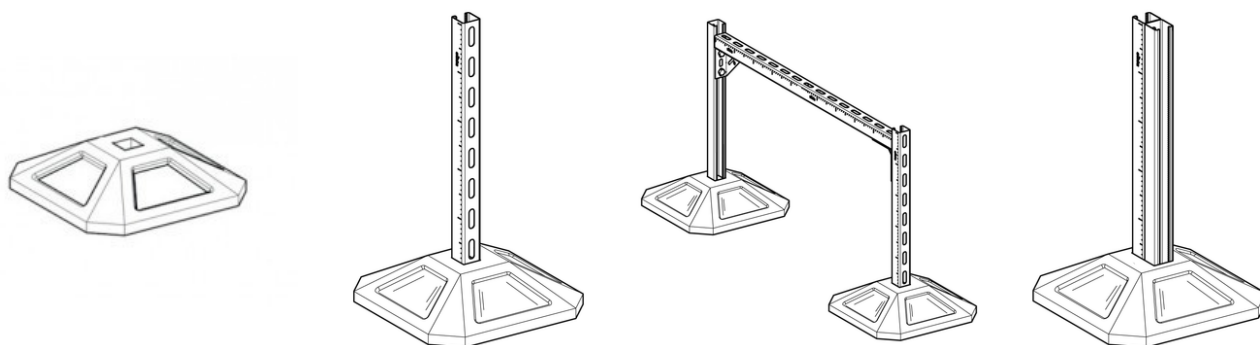

APPLICAZIONE

Soluzione completa in gomma sintetica per tetti piani e centrali di approvvigionamento energetico con pavimento rivestito. La gomma permeabile all'acqua consente un supporto sicuro e affidabile con distribuzione del carico costante. Particolarmente adatto per il fissaggio di aggregati, tubazioni, condotti di ventilazione e passerelle.

A seconda della tipologia è possibile collegare un canale MS 41/41 o un canale MS 41/41 D.

INSTALLAZIONE

Inserire il canale MS 41/41 o 41/41 D nella piastra isolata.

DATI TECNICI

genere	max. perm.carico di pressione FN [kN]	Altezza[Mm]	Profondità di inserimento[Mm]
SQF 350	16	100	60
SQF 500	16	130	90

I test per determinare il coefficiente di attrito devono essere eseguiti dal cliente. A seconda del film di copertura utilizzato, il cliente deve decidere se è necessario uno strato di separazione aggiuntivo (ad esempio un panno morbido). Inoltre, la statica deve essere verificata da un tecnico qualificato.

PROSYSTEM ITALIA SRL

Via Friuli venezia Giulia, 15
30030 Pianiga - Venezia - Italy
T +39.041.510.1622
F +39.041.5131351

P.IVA 03470750278
Reg.Imp. Ve 03470750278
Cap.soc. € 90.000,00
REA Padova n° 311219

info@prosystemitalia.com
prosystemitalia.com

Materiale:Gomma stirene butadiene.

Tipo	Dimensione del piatto [mm]
SHB SQF 41-350	350 x 350
SHB SQF 41-500	500 x 500
SHB SQF 41 D-350	350 x 350
SHB SQF 41 D-500	500 x 500

Codice	Nome	Peso	Numero di pezzi
218875	41-350	5	1
218881	41-500	13.5	1
218876	41 D-350	5	1
218882	41 D-500	12.6	1

PROSYSTEM ITALIA SRL

Via Friuli venezia Giulia, 15
30030 Pianiga - Venezia - Italy
T +39.041.510.1622
F +39.041.5131351

P.IVA 03470750278
Reg.Imp. Ve 03470750278
Cap.soc. € 90.000,00
REA Padova n° 311219

info@prosystemitalia.com
prosystemitalia.com