

# COLONNA PER COPERTURE DF AV

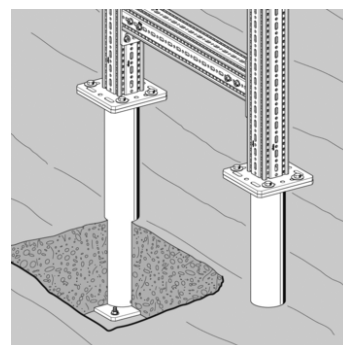
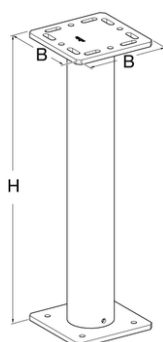
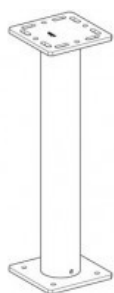

## IMPIEGO

Permette il collegamento diretto di costruzioni con siFramo per mezzo di piastre WBD F 80/100 di dimensioni 80/120 su vari tipi di tetto.

## INSTALLAZIONE

Collegamento delle staffe WBD F 80/100 - 80/120 e TKO F 80/100 mediante 4 bulloni esagonali M12 e rondelle e dadi adeguati. Fissaggio su tetti e su calcestruzzo per mezzo di ancoraggi pesanti M12. Importante: i fori di scarico della zincatura nel tubo devono essere sigillati dopo l'installazione. Se è richiesto un isolamento nel tubo di supporto, questo può essere eseguito dal cliente, ad esempio mediante schiumatura.

## DATI TECNICI

B [mm]	H [mm]
220	750

Dimensioni della piastra di base: 220 x 220 x 12 mm Fori per ancorante M12

Materiale: acciaio, HCP

### PROSYSTEM ITALIA SRL

Via Friuli venezia Giulia, 15  
30030 Pianiga - Venezia - Italy  
T +39.041.510.1622  
F +39.041.5131351

P.IVA 03470750278  
Reg.Imp. Ve 03470750278  
Cap.soc. € 90.000,00  
REA Padova n° 311219

[info@prosystemitalia.com](mailto:info@prosystemitalia.com)  
[prosystemitalia.com](http://prosystemitalia.com)

Codice	Nome	Peso	Numero di pezzi
117170	DF AV	20.5	1

---

**PROSYSTEM ITALIA SRL**

Via Friuli venezia Giulia, 15  
30030 Pianiga - Venezia - Italy  
T +39.041.510.1622  
F +39.041.5131351

P.IVA 03470750278  
Reg.Imp. Ve 03470750278  
Cap.soc. € 90.000,00  
REA Padova n° 311219

[info@prosystemitalia.com](mailto:info@prosystemitalia.com)  
[prosystemitalia.com](http://prosystemitalia.com)