

MORSETTO TCS 41 HCP

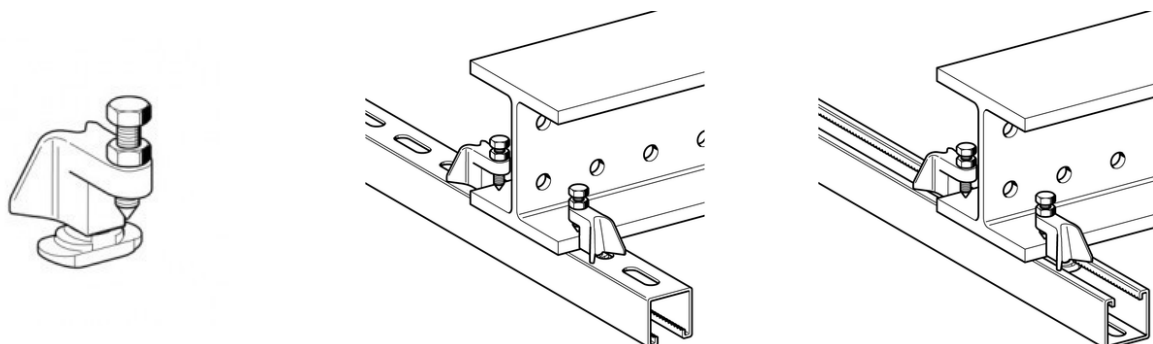

IMPIEGO

Elemento di ancoraggio robusto che permette di ancorarsi direttamente alle asole di un profilato 41. Nel caso in cui il lato aperto del profilato sia in direzione della putrella, il morsetto TCS 41 potrà essere facilmente montato sull'apertura del profilato come un TCS 1.

CONFEZIONE

Completo di bullone e dado esagonale montato.

MONTAGGIO

Inserire il piede del morsetto nell'asola sul dorso del profilato, ruotare di 90° e spingerlo contro la base della putrella. Prima stringere il bullone a mano, poi stringere ulteriormente compiendo un giro e mezzo. La punta della vite di serraggio è indurita e penetra nella superficie dei profili ai quali viene fissata determinando una impronta che assicura il morsetto contro possibili spostamenti o urti. Fissare il controdado per rendere sicuro il montaggio.

Ogni profilato dovrà essere fissato in almeno due punti.

Attenzione: Rispettare le istruzioni di montaggio.

PROSYSTEM ITALIA SRL

Via Friuli venezia Giulia, 15
30030 Pianiga - Venezia - Italy
T +39.041.510.1622
F +39.041.5131351

P.IVA 03470750278
Reg.Imp. Ve 03470750278
Cap.soc. € 90.000,00
REA Padova n° 311219

info@prosystemitalia.com
prosystemitalia.com

DATI TECNICI

Materiale:

- Corpo: ghisa malleabile;
- Bullone: acciaio classe 8.8, zincato elettroliticamente.

Max. spessore putrella: 22 mm

Max carichi di sicurezza: 4,0 kN

Questi carichi valgono per l'ancoraggio su strutture perfettamente integre.

Codice	Nome	Peso	Numero di pezzi
110003	TCS 41	0.12	-

PROSYSTEM ITALIA SRL

Via Friuli venezia Giulia, 15
30030 Pianiga - Venezia - Italy
T +39.041.510.1622
F +39.041.5131351

P.IVA 03470750278
Reg.Imp. Ve 03470750278
Cap.soc. € 90.000,00
REA Padova n° 311219

info@prosystemitalia.com
prosystemitalia.com