

SOSTEGNO LATERALE STA F 80/30

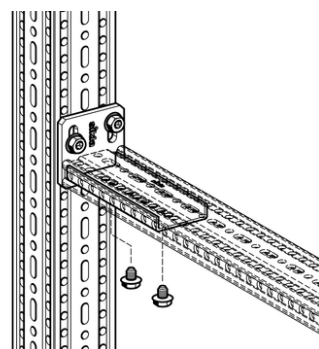
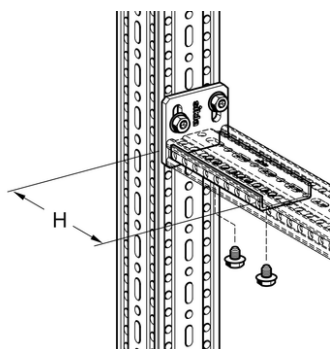
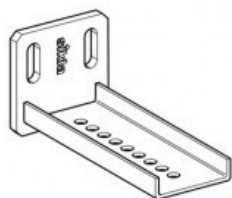

IMPIEGO

Permette la compatibilità tra i prodotti Framo ed i profilati della serie 41. Semplifica il montaggio di strutture civili ed industriali.

CONFEZIONE

Piastra di base saldata al profilato ad U.

MONTAGGIO

Il montaggio alle trave Framo 80/30 avviene con 4 viti autofilettanti F80.

DATI TECNICI

Tipo	Dimensione piastra [mm]	Fori per	H [mm]
STA F 80/30-80-E	80 x 80 x 8	M10	178

PROSYSTEM ITALIA SRL

Via Friuli venezia Giulia, 15
30030 Pianiga - Venezia - Italy
T +39.041.510.1622
F +39.041.5131351

P.IVA 03470750278
Reg.Imp. Ve 03470750278
Cap.soc. € 90.000,00
REA Padova n° 311219

info@prosystemitalia.com
prosystemitalia.com

Materiale: acciaio, HCP.

Codice	Nome	Peso	Numero di pezzi
117294	STA F 80/30-E	1.4	1
113066	STA F 80/30-E	0.6	1

PROSYSTEM ITALIA SRL

Via Friuli venezia Giulia, 15
30030 Pianiga - Venezia - Italy
T +39.041.510.1622
F +39.041.5131351

P.IVA 03470750278
Reg.Imp. Ve 03470750278
Cap.soc. € 90.000,00
REA Padova n° 311219

info@prosystemitalia.com
prosystemitalia.com