

SOSTEGNO LATERALE MOF

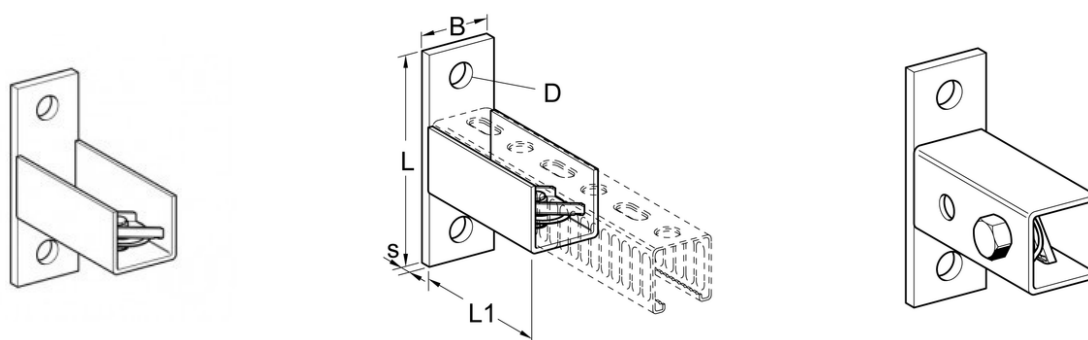

IMPIEGO

Adatte a costruire sostegni trasversali da fissare tra due profilati 27 o come unità base per una mensola.

Nota: quando si assembla il tipo MH a sbalzo, dare sufficiente appoggio al profilato. In caso il carico F_z sull'asola del profilato, la vite deve essere spostata.

CONFEZIONE

Completamente assemblato.

INSTALLAZIONE

Posizionare il profilato nella scanalatura a U. Inserire il dado facendo una leggera pressione sul bullone e stringere con una coppia di serraggio di 10Nm.

DATI TECNICI

PROSYSTEM ITALIA SRL

Via Friuli venezia Giulia, 15
30030 Pianiga - Venezia - Italy
T +39.041.510.1622
F +39.041.5131351

P.IVA 03470750278
Reg.Imp. Ve 03470750278
Cap.soc. € 90.000,00
REA Padova n° 311219

info@prosystemitalia.com
prosystemitalia.com

Materiale: acciaio zincato elettroliticamente.

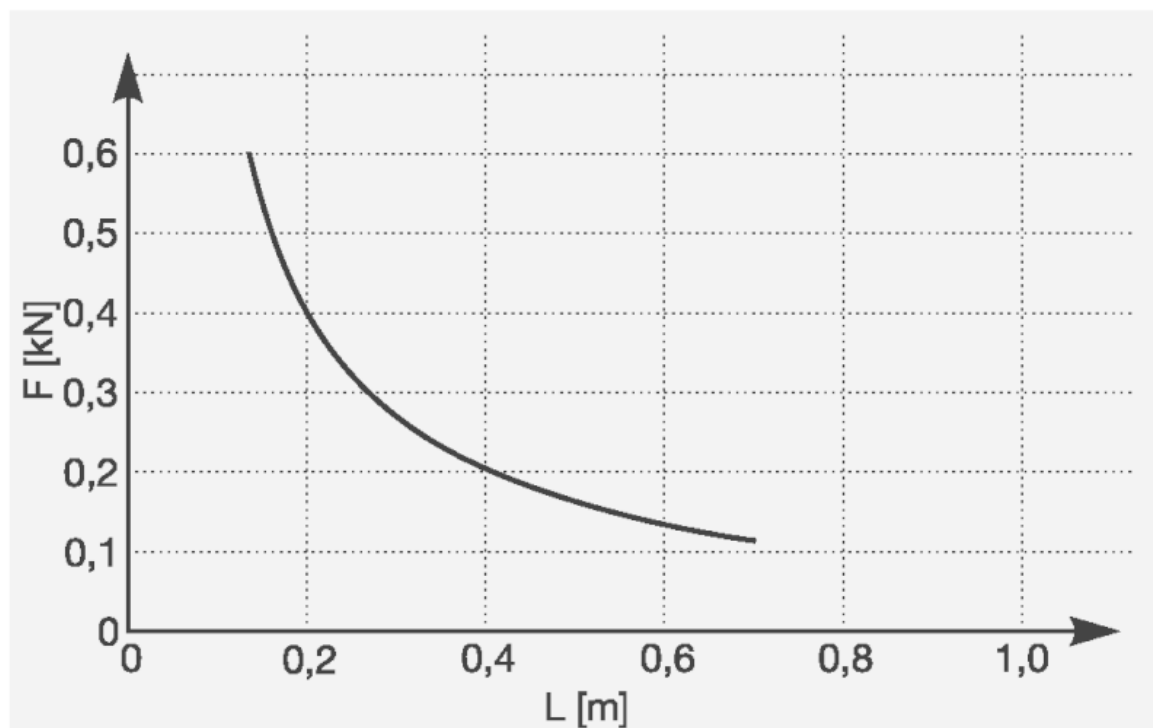

I carichi massimi di ancoraggio devono essere rispettati.

Max.carico amm. per l'assemblaggio a soffitto in direzione verticale: 0,8 kN.

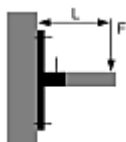

Codice	Nome	Peso	Numero di pezzi
198858	MH 27	0.2	25
198865	MV 27	0.2	25

PROSYSTEM ITALIA SRL

Via Friuli venezia Giulia, 15
30030 Pianiga - Venezia - Italy
T +39.041.510.1622
F +39.041.5131351

P.IVA 03470750278
Reg.Imp. Ve 03470750278
Cap.soc. € 90.000,00
REA Padova n° 311219

info@prosystemitalia.com
prosystemitalia.com