

# MORSETTO DI ACCOPPIAMENTO PER PROFILATI

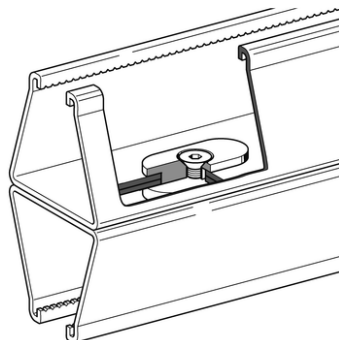

## IMPIEGO

Per l'assemblaggio di profilati doppi. Questo sistema permette di assemblare rapidamente in una seconda fase due profilati. Per essere sicuri di ottenere i valori statici indicati fissare il morsetto di accoppiamento con una chiave apposita che indichi il momento di serraggio.

## MONTAGGIO

Distanza massima tra due morsetti di accoppiamento: 500 mm.

Montare un morsetto di accoppiamento alle estremità dei profili.

Attenzione: i valori indicati vengono garantiti unicamente mediante l'utilizzo dei nostri profilati.

## CONFEZIONE

Piastra base, dorso e vite a brugola secondo DIN 7991, M 8 x 16, 8.8.

### PROSYSTEM ITALIA SRL

Via Friuli venezia Giulia, 15  
30030 Pianiga - Venezia - Italy  
T +39.041.510.1622  
F +39.041.5131351

P.IVA 03470750278  
Reg.Imp. Ve 03470750278  
Cap.soc. € 90.000,00  
REA Padova n° 311219

[info@prosystemitalia.com](mailto:info@prosystemitalia.com)  
[prosystemitalia.com](http://prosystemitalia.com)

## DATI TECNICI

Coppia di serraggio: M = 25 Nm.

Materiale: ghisa malleabile zincata elettroliticamente.

Codice	Nome	Peso	Numero di pezzi
118055	KL 1	0.11	50

**PROSYSTEM ITALIA SRL**

Via Friuli venezia Giulia, 15  
30030 Pianiga - Venezia - Italy  
T +39.041.510.1622  
F +39.041.5131351

P.IVA 03470750278  
Reg.Imp. Ve 03470750278  
Cap.soc. € 90.000,00  
REA Padova n° 311219

[info@prosystemitalia.com](mailto:info@prosystemitalia.com)  
[prosystemitalia.com](http://prosystemitalia.com)