

PROVENT

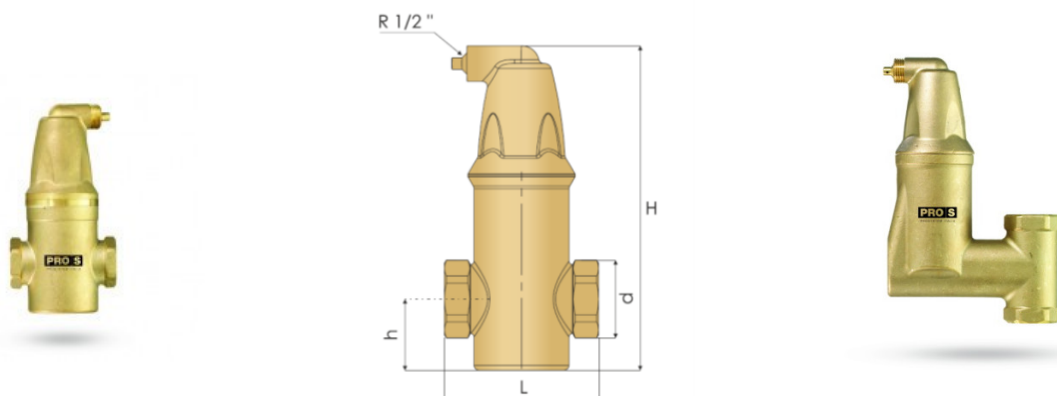

IMPIEGO

I disaeratori in linea Provent sono idonei per gli impianti di riscaldamento o raffreddamento a circuito chiuso. Espellono aria, microbolle e altri gas dal sistema, in modo rapido, automatico ed affidabile.

Dotato di speciale maglia MicroSmart Screen in acciaio inossidabile.

PROvent deve essere installato con tubazione in posizione orizzontale.

Dati tecnici	Provent
Corpo:	Ottone
Conessioni:	filettata 1"-2"
Max. temperatura di esercizio:	110 ° C
Max. pressione di esercizio:	10 bar

Modello	Posizione	H [mm]	h [mm]	L [mm]
3/4"	orizz.			
1"	orizz.	162	40	85

PROSYSTEM ITALIA SRL

Via Friuli venezia Giulia, 15
30030 Pianiga - Venezia - Italy
T +39.041.510.1622
F +39.041.5131351

P.IVA 03470750278
Reg.Imp. Ve 03470750278
Cap.soc. € 90.000,00
REA Padova n° 311219

info@prosystemitalia.com
prosystemitalia.com

1"¼	orizz.	164	41	88
1"½	orizz.	188	45	99
2"	orizz.	188	46	99
1"	vert.	210	86	137

Codice	Nome	Peso	Numero di pezzi
32460	Provent 3/4"	1.38	6
32461	Provent 1"	1.7	1
32462	Provent 1 1/4"	1.7	1
32463	Provent 1 ½"	1.7	1
32464	Provent 2"	1.7	1
32466	Provent 1"	3.3	1

PROSYSTEM ITALIA SRL

Via Friuli venezia Giulia, 15
30030 Pianiga - Venezia - Italy
T +39.041.510.1622
F +39.041.5131351

P.IVA 03470750278
Reg.Imp. Ve 03470750278
Cap.soc. € 90.000,00
REA Padova n° 311219

info@prosystemitalia.com
prosystemitalia.com